

МІНІСТЕРСТВО ОСВІТИ І НАУКИ УКРАЇНИ  
ЗАПОРІЗЬКИЙ НАЦІОНАЛЬНИЙ УНІВЕРСИТЕТ

**УХВАЛЕНО**

Вченою радою ЗНУ

Протокол № 4 від 26.11.2019 р.



Ректор

М.О. Фролов

20 р.

**ОСВІТНЬО-ПРОФЕСІЙНА ПРОГРАМА**

**«МЕНЕДЖМЕНТ МІЖНАРОДНОГО БІЗНЕСУ»**

(назва)

<b>РІВЕНЬ ВИЩОЇ ОСВІТИ –</b>	Перший (бакалаврський) рівень
<b>СТУПІНЬ ВИЩОЇ ОСВІТИ –</b>	Бакалавр
<b>ГАЛУЗЬ ЗНАНЬ –</b>	07 – Управління та адміністрування
<b>СПЕЦІАЛЬНІСТЬ –</b>	073 – Менеджмент

Запоріжжя

2019

РОЗРОБЛЕНО проектною групою відповідно до стандарту вищої освіти за спеціальністю 073 «Менеджмент» галузі знань 07 «Управління та адміністрування» для першого (бакалаврського) рівня вищої освіти.

Наказ МОН України № 1165 від 29.10.2018 р.

Наказ ЗНУ № 294 від 12.10.2017 р

### РОЗРОБНИКИ ОСВІТНЬО-ПРОФЕСІЙНОЇ ПРОГРАМИ:

№ з/п	Прізвище, ім'я, по батькові	Науковий ступінь, вчене звання
1.	Маркова Світлана Вікторівна, керівник проектної групи (гарант освітньої програми)	Кандидат економічних наук, доцент по кафедрі бізнес-адміністрування і менеджменту зовнішньоекономічної діяльності
2.	Чкан Анна Сергіївна	Кандидат економічних наук, доцент по кафедрі бізнес-адміністрування і менеджменту зовнішньоекономічної діяльності
3.	Бікулов Дамір Тагірович	Доктор наук з державного управління, доцент по кафедрі менеджменту організацій та логістики

РОЗГЛЯНУТО на вченій раді факультету менеджменту ЗНУ  
Протокол № 9 від 19.09.2019 р.

Гарант освітньої програми

«  » С.В.Маркова  
(ініціали, прізвище)

Декан факультету менеджменту

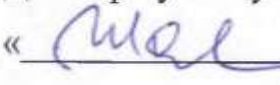
«  » І.Г. Шавкун  
(ініціали, прізвище)

Керівник навчального відділу

«  » Л.О. Нестеренко  
(ініціали, прізвище)

Проректор з науково-педагогічної та навчальної роботи

«  » О.І. Гура  
(ініціали, прізвище)

## ЗМІСТ

I. Преамбула .....	4
II. Загальна характеристика .....	4
III. Обсяг кредитів ЄКТС .....	6
IV. Перелік компетентностей випускника .....	6
V. Нормативний зміст підготовки здобувачів вищої освіти, сформульований у термінах результатів навчання .....	8
VI. Форми атестації здобувачів вищої освіти .....	8
VII. Вимоги до наявності системи внутрішнього забезпечення якості вищої освіти .....	10
VIII. Перелік нормативних документів, на яких базується освітня програма .....	11

## I. Преамбула

Запорізький національний університет. «Менеджмент міжнародного бізнесу»:  
освітньо-професійна програма

Рівень вищої освіти Перший (бакалаврський) рівень

Ступінь бакалавр

Галузь знань: 07 – Управління та адміністрування

Спеціальність: 073 – Менеджмент

Рецензії стейкхолдерів:

1. ТОВ «ТЕХПРОВІД», начальник комерційного відділу С.Л. Процько.
2. ТОВ «ОНЛАЙН ДЕВЕЛОПМЕНТ», директор Д.А. Грушецький.

## II. Загальна характеристика

<b>Рівень вищої освіти</b>	Перший (бакалаврський) рівень
<b>Ступінь, що присуджують</b>	бакалавр
<b>Галузь знань</b>	07 – Управління та адміністрування
<b>Спеціальність</b>	073 – Менеджмент
<b>Освітньо-професійна програма</b>	Менеджмент міжнародного бізнесу
<b>Форма навчання</b>	Денна та заочна
<b>Освітня кваліфікація</b>	Бакалавр з менеджменту
<b>Кваліфікація в дипломі</b>	Бакалавр з менеджменту. Менеджмент міжнародного бізнесу
<b>Опис предметної області</b>	<p><b>Об'єкти вивчення</b> – управління організаціями та їх підрозділами у сфері міжнародного бізнесу та підприємництва.</p> <p><b>Цілі навчання</b> – підготовка фахівців, здатних вирішувати практичні проблеми та складні спеціалізовані задачі, що характеризуються комплексністю та невизначеністю умов, у сфері міжнародного бізнесу, реалізація загальних та професійних компетентностей, які необхідні для професійної діяльності менеджерів міжнародного бізнесу.</p> <p><b>Теоретичний зміст предметної області:</b> парадигми, закони, закономірності, принципи, історичні передумови розвитку менеджменту; концепції системного, ситуаційного, адаптивного, антисипативного, антикризового, інноваційного, проектного менеджменту тощо; функції, методи, технології та управлінські рішення у менеджменті; сучасні теорії та концепції управління міжнародним бізнесом</p> <p><b>Методи, методики та технології:</b> загальнонаукові та специфічні методи дослідження (розрахунково-аналітичні, економіко-статистичні, економіко-</p>

	<p>математичні, експертного оцінювання, фактологічні, соціологічні, документальні, балансові тощо); методи реалізації функцій менеджменту (методи маркетингових досліджень; методи економічної діагностики; методи прогнозування і планування; методи проектування організаційних структур управління; методи мотивування; методи контролювання; методи оцінювання соціальної, організаційної та економічної ефективності в менеджменті тощо). методи менеджменту (адміністративні, економічні, соціально-психологічні, технологічні); технології обґрунтування управлінських рішень (економічний аналіз, імітаційне моделювання, дерево рішень тощо).</p>
<p><b>Особливості освітньої програми</b></p>	<p><b>Цілі освітньої програми</b> – підготовка висококваліфікованих фахівців в сфері міжнародного бізнесу, надаючи їм системні знання з об'єктивних закономірностей, умов, процесів і специфічних особливостей міжнародної діяльності, формуючи фахову компетентність, що необхідні для забезпечення економічного, політичного та соціального розвитку і зростання в умовах формування простору освіти, науки і культури європейського рівня, здатного активно впливати на громадську думку, забезпечувати соціальне прогнозування у різних сферах на основі постійного впровадження в освітній процес фундаментальних і прикладних результатів наукових досліджень, посилення ролі інноваційного складника, його інтеграції до освітнього простору.</p> <p><b>Фокус програми</b> – загальна освіта в галузі менеджменту, управління міжнародним бізнесом.</p> <p><b>Ключові слова:</b> міжнародний бізнес, ефективність, рентабельність, міжнародні контрагенти, інвестиційна діяльність, інноваційна діяльність.</p>
<p><b>Академічні права випускників</b></p>	<p>Продовження освіти на другому (магістерському) рівні – отримання ступеня вищої освіти «магістр». Набуття додаткових кваліфікацій в системі післядипломної освіти</p>
<p><b>Працевлаштування випускників</b></p>	<p>Бакалавр з менеджменту міжнародного бізнесу може виконувати роботу за кількома з видів і найменувань економічної діяльності за національним класифікатором України «Класифікація видів економічної діяльності» ДК 009:2010.</p> <p>Бакалавр з менеджменту міжнародного бізнесу може обіймати первинні посади за професійними назвами робіт класифікаційного угруповання розділу 1 «Законодавці,</p>

	<p>вищі державні службовці, керівники, менеджери (управителі)», зокрема підрозділу 14 «Менеджери (управителі) підприємств, установ, організацій та їх підрозділів» та інших, що характеризуються спеціальними професійними компетенціями відповідно до узагальненого об'єкта діяльності.</p> <p>Працевлаштування можливе на підприємствах будь-якої організаційно-правової форми, в яких випускники працюють у якості керівників або виконавців різноманітних служб апарату управління; в консультаційних центрах, консалтингових організаціях, структурах центральних державних і регіональних органів управління, інноваційних фондах, фінансово-кредитних установах, науково-виробничо-технічних комплексах, фінансово-промислових групах, технопарках. Випускник може займати такі первинні посади: менеджер (управитель); фахівець-аналітик; помічники керівників підприємств, установ та організацій тощо</p>
<b>Вимоги до рівня осіб, які можуть розпочати навчання за освітньою програмою</b>	Право здобувати ступінь бакалавра мають особи без обмеження віку за умови наявності повної загальної середньої освіти або на базі молодшого спеціаліста (молодшого бакалавра)

### III. Обсяг кредитів ЄКТС

<p><b>Обсяг освітньої програми (бакалавра):</b>  На базі повної загальної середньої освіти - 240 кредитів ЄКТС  На базі молодшого спеціаліста (молодшого бакалавра) – 120-180 кредитів ЄКТС.</p> <p><b>Нормативний термін навчання:</b>  На базі повної загальної середньої освіти - 4 р.  На базі молодшого спеціаліста (молодшого бакалавра) – 2-3 р.  Мінімум 50% обсягу освітньої програми має бути спрямовано на забезпечення загальних та спеціальних (фахових) компетентностей за спеціальністю</p>
--

### IV. Перелік компетентностей випускника

Вид компетентності	Шифр	Визначення компетентності
<b>Інтегральна компетентність</b>	<b>ІК</b>	<p>Здатність розв'язувати складні спеціалізовані проблеми і задачі в сфері міжнародного бізнесу, що передбачає застосування теорій та методів менеджменту, характеризуються невизначеністю та комплексністю умов та вимог</p> <p>Здатність до проведення власного самостійного наукового дослідження, що ґрунтується на принципах академічної доброчесності, результати якого мають наукову новизну, теоретичне та</p>

		практичне значення
<b>Загальні компетентності</b>	<b>ЗК</b>	<p>1. Здатність реалізувати свої права і обов'язки як члена суспільства, усвідомлювати цінності громадянського (демократичного) суспільства та необхідність його сталого розвитку, верховенства права, прав і свобод людини і громадянина в Україні.</p> <p>2. Здатність зберігати та примножувати моральні, культурні, наукові цінності та примножувати досягнення суспільства на основі розуміння історії та закономірностей розвитку предметної області, її місця у загальній системі знань про природу і суспільство та у розвитку суспільства, техніки і технологій, використовувати різні види та форми рухової активності для активного відпочинку та ведення здорового способу життя.</p> <p>3. Здатність до абстрактного мислення, аналізу, синтезу.</p> <p>4. Здатність застосовувати знання у практичних ситуаціях</p> <p>5. Знання та розуміння предметної області та розуміння професійної діяльності.</p> <p>6. Здатність спілкуватися державною мовою як усно, так і письмово.</p> <p>7. Здатність спілкуватися іноземною мовою.</p> <p>8. Навички використання інформаційних і комунікаційних технологій.</p> <p>9. Здатність вчитися і оволодівати сучасними знаннями.</p> <p>10. Здатність до проведення досліджень на відповідному рівні.</p> <p>11. Здатність до адаптації та дії в новій ситуації.</p> <p>12. Здатність генерувати нові ідеї (креативність).</p> <p>13. Цінування та повага різноманітності та мультикультурності.</p> <p>14. Здатність працювати у міжнародному контексті.</p> <p>15. Здатність діяти на основі етичних міркувань (мотивів).</p>
<b>Спеціальні (фахові, предметні) компетентності</b>	<b>СК (СФК, СПК)</b>	<p>1. Здатність визначати та описувати характеристики організації, що діє на національному та міжнародному ринках .</p> <p>2. Здатність аналізувати результати діяльності</p>

	<p>організації, зіставляти їх з факторами впливу зовнішнього та внутрішнього середовища, враховуючи фактори впливу на зовнішньоекономічну діяльність.</p> <p>3. Здатність визначати перспективи розвитку організації.</p> <p>4. Вміння визначати функціональні області організації та зв'язки між ними.</p> <p>5. Здатність управляти організацією та її підрозділами через реалізацію функцій менеджменту (планування, організація, мотивація, контроль).</p> <p>6. Здатність діяти соціально відповідально і свідомо.</p> <p>7. Здатність обирати та використовувати сучасний інструментарій менеджменту зовнішньоекономічної діяльності.</p> <p>8. Здатність планувати діяльність організації та управляти часом з врахуванням мінливості міжнародного середовища.</p> <p>9. Здатність працювати в команді та налагоджувати міжособистісну взаємодію при вирішенні професійних завдань.</p> <p>10. Здатність оцінювати виконувані роботи, забезпечувати їх якість та мотивувати персонал організації.</p> <p>11. Здатність створювати та організовувати ефективні комунікації в процесі управління.</p> <p>12. Здатність аналізувати й структурувати проблеми організації, формувати обґрунтовані рішення з використанням іноземного досвіду.</p> <p>13. Розуміти принципи і норми вітчизняного та міжнародного права та використовувати їх у професійній діяльності.</p> <p>14. Розуміти принципи психології та використовувати їх у професійній діяльності.</p> <p>15. Здатність формувати та демонструвати лідерські якості та поведінкові навички.</p>
--	---

## **V. Нормативний зміст підготовки здобувачів вищої освіти, сформульований у термінах результатів навчання**

PH1 Знати свої права і обов'язки як члена суспільства, усвідомлювати цінності громадянського суспільства, верховенства права, прав і свобод людини і громадянина в Україні.

PH2 Зберігати моральні, культурні, наукові цінності та примножувати досягнення



суспільства, використовувати різні види та форми рухової активності для ведення здорового способу життя.

РН3 Демонструвати знання теорій, методів і функцій менеджменту, сучасних концепцій лідерства.

РН4 Демонструвати навички виявлення проблем та обґрунтування управлінських рішень.

РН5 Описувати зміст функціональних сфер діяльності організації.

РН6 Виявляти навички пошуку, збирання та аналізу інформації, розрахунку показників для обґрунтування управлінських рішень.

РН7 Виявляти навички організаційного проектування.

РН8 Застосовувати методи менеджменту для забезпечення ефективності діяльності організації.

РН9 Демонструвати навички взаємодії, лідерства, командної роботи.

РН10 Мати навички обґрунтування дієвих інструментів мотивування персоналу організації.

РН11 Демонструвати навички аналізу ситуації та здійснення комунікації у різних сферах діяльності організації.

РН12 Оцінювати правові, соціальні та економічні наслідки функціонування організації.

РН13 Спілкуватись в усній та письмовій формі державною та іноземною мовами.

РН14 Ідентифікувати причини стресу, адаптувати себе та членів команди до стресової ситуації, знаходити засоби до її нейтралізації.

РН15 Демонструвати здатність діяти соціально відповідально та громадсько свідомо на основі етичних міркувань (мотивів), повагу до різноманітності та міжкультурності.

РН16 Демонструвати навички самостійної роботи, гнучкого мислення, відкритості до нових знань, бути критичним і самокритичним.

РН17 Виконувати дослідження індивідуально та/або в групі під керівництвом лідера.

### ***Додатково для освітньо-професійної програми***

РН18 Вміти формувати цілі функціонування міжнародних організацій, визначати місію та цілі міжнародної діяльності, організувати їх реалізацію, планувати виробничу діяльність, управляти процесами прийняття управлінських рішень у міжнародному бізнесі;

РН19 Здатність працювати в міждисциплінарній команді, організувати процес набору, відбору, оцінки персоналу в тому числі у сфері міжнародної діяльності, виконання ними завдань, розробляти ефективну систему мотивації та оплати праці;

РН20 Готувати типові форми міжнародних контрактів та інших документів, враховуючи особливості їх структури та змісту;

РН21 Розраховувати митну вартість товарів та загальнодержавні податки;

РН22 Визначати та оцінювати ризики, пов'язані із здійсненням міжнародної діяльності, здійснювати їх страхування

## **VI. Форми атестації здобувачів вищої освіти**

<b>Форми атестації здобувачів вищої освіти</b>	Атестація здійснюється у формі публічного захисту кваліфікаційної роботи.
<b>Вимоги до кваліфікаційної роботи (за наявності)</b>	Кваліфікаційна робота має передбачати розв'язання складного спеціалізованого завдання або практичної проблеми в сфері міжнародного менеджменту, що характеризується комплексністю і невизначеністю умов, із застосуванням теорій та методів економічної науки. У кваліфікаційній роботі не може бути академічного плагіату, фальсифікації та списування.

## **VII. Вимоги до наявності системи внутрішнього забезпечення якості вищої освіти**

<p>Внутрішнє забезпечення якості вищої освіти здійснюється відповідно до «Положення про внутрішню систему забезпечення якості освіти у Запорізькому національному університеті», що оприлюднено на сайті університету за посиланням: <a href="https://www.znu.edu.ua/2016/polozhennya_pro_svzyavo.pdf">https://www.znu.edu.ua/2016/polozhennya_pro_svzyavo.pdf</a>, яка передбачає здійснення таких процедур і заходів:</p> <ol style="list-style-type: none"> <li>1) визначення принципів та процедур забезпечення якості вищої освіти;</li> <li>2) здійснення моніторингу та періодичного перегляду освітніх програм;</li> <li>3) щорічне оцінювання здобувачів вищої освіти, науково-педагогічних і педагогічних працівників закладу вищої освіти регулярно оприлюднення результатів таких оцінювань на офіційному веб-сайті закладу вищої освіти, на інформаційних стендах та в будь-який інший спосіб;</li> <li>4) забезпечення підвищення кваліфікації педагогічних, наукових і науково-педагогічних працівників;</li> <li>5) забезпечення наявності необхідних ресурсів для організації освітнього процесу, у тому числі самостійної роботи студентів, за кожною освітньою програмою;</li> <li>6) забезпечення наявності інформаційних систем для ефективного управління освітнім процесом;</li> <li>7) забезпечення публічності інформації про освітні програми, ступені вищої освіти та кваліфікації;</li> <li>8) забезпечення дотримання академічної доброчесності працівниками закладів вищої освіти та здобувачами вищої освіти, у тому числі створення і забезпечення функціонування ефективної системи запобігання та виявлення академічного плагіату;</li> <li>9) інших процедур і заходів.</li> </ol> <p>Система забезпечення закладом вищої освіти якості освітньої діяльності та якості вищої освіти (система внутрішнього забезпечення якості) за поданням закладу вищої освіти оцінюється Національним агентством із забезпечення якості вищої освіти або акредитованими ним незалежними установами оцінювання та забезпечення якості вищої освіти на предмет її відповідності вимогам до системи забезпечення якості вищої освіти, що затверджуються Національним агентством</p>
---

із забезпечення якості вищої освіти, та міжнародним стандартам і рекомендаціям щодо забезпечення якості вищої освіти.

### **VIII. Перелік нормативних документів, на яких базується освітня програма**

#### **A. Офіційні документи:**

1. Закон «Про вищу освіту» // База даних «Законодавство України»/ВР України. URL:<http://zakon4.rada.gov.ua/laws/show/1556-18>
2. Закон «Про освіту» // База даних «Законодавство України»/ВР України. URL:<http://zakon5.rada.gov.ua/laws/show/2145-19>.
3. Національний класифікатор України: «Класифікатор професій» ДК 003:2010// База даних «Законодавство України»/ВР України. URL:<http://zakon.rada.gov.ua/rada/show/va327609-10>
4. Національна рамка кваліфікацій // База даних «Законодавство України»/ВР України. URL:<http://zakon4.rada.gov.ua/laws/show/1341-2011-п>
5. Постанова Кабінету Міністрів України «Про затвердження переліку галузей знань і спеціальностей, за якими здійснюється підготовка здобувачів вищої освіти» (редакція від 30.11.2017) // База даних «Законодавство України»/ВР України. URL:<http://zakon4.rada.gov.ua/laws/show/266-2015-п>.
6. Стандарт вищої освіти. Перший (бакалаврський) рівень вищої освіти. Ступінь «бакалавр». Галузь знань: 07 «Управління та адміністрування», спеціальність: 073 «Менеджмент». Затверджено та введено в дію наказом Міністерства освіти і науки України від 29.10.2018 року №1165. //URL: <https://mon.gov.ua/ua/osvita/visha-osvita/naukovo-metodichna-rada-ministerstva-osviti-i-nauki-ukrayini/zatverdzeni-standarti-vishoyi-osviti>
7. Методичні рекомендації щодо розроблення стандартів вищої освіти. Наказ Міністерства освіти і науки України від «01» червня 2017 № 600 (у редакції наказу Міністерства освіти і науки України від «21» грудня 2017 № 1648) //URL:<https://mon.gov.ua/storage/app/media/vishcha-osvita/rekomendatsii-1648.pdf>

#### **Б. Корисні посилання:**

8. Стандарти і рекомендації щодо забезпечення якості в Європейському просторі вищої освіти (ESG) // URL:[http://ihed.org.ua/images/pdf/standards-and-guidelines\\_for\\_qa\\_in\\_the\\_ehea\\_2015.pdf](http://ihed.org.ua/images/pdf/standards-and-guidelines_for_qa_in_the_ehea_2015.pdf).
9. Data for SustainableDevelopment Goals.ISCED (МСКО) 2011 //URL:<http://www.uis.unesco.org/education/documents/isced-2011-en.pdf>.
10. Data for SustainableDevelopment Goals.ISCED-F (МСКО-Г) 2013 // URL:<http://www.uis.unesco.org/Education/Documents/isced-fields-of-education-training-2013.pdf>.

## ПОЯСНЮВАЛЬНА ЗАПИСКА

Таблиця 1

### Матриця відповідності визначених Стандартом компетентностей дескрипторам НРК (за 6-м рівнем, бакалаврським)

Класифікація компетентностей за НРК	Знання Зн1 Концептуальні знання, набуті у процесі навчання та професійної діяльності, включаючи певні знання сучасних досягнень Зн2 Критичне осмислення основних теорій, принципів, методів і понять у навчанні та професійній діяльності	Уміння Ум1 Розв'язання складних непередбачуваних задач і проблем у спеціалізованих сферах професійної діяльності та/або навчання, що передбачає збирання та інтерпретацію інформації (даних), вибір методів та інструментальних засобів, застосування інноваційних підходів	Комунікація К1 Донесення до фахівців і нефахівців інформації, ідей, проблем, рішень та власного досвіду в галузі професійної діяльності К2 Здатність ефективно формувати комунікаційну стратегію	Автономія та відповідальність АВ1 Управління комплексними діями або проектами, відповідальність за прийняття рішень у непередбачуваних умовах АВ2 Відповідальність за професійний розвиток окремих осіб та/або груп осіб здатність до подальшого навчання з високим рівнем автономності
<b>Загальні компетентності</b>				
ЗК1			К1, К2	АВ1
ЗК2	ЗН1, ЗН2		К1	
ЗК3	ЗН1, ЗН2	УМ1		
ЗК4		УМ1		
ЗК5		УМ1		
ЗК6			К1, К2	
ЗК7			К1, К2	
ЗК8	ЗН1	УМ1	К1	АВ2
ЗК9		УМ1	К1	АВ1, АВ2
ЗК10	ЗН1, ЗН2	УМ1		
ЗК11		УМ1	К2	
ЗК12		УМ1	К2	
ЗК13			К1, К2	АВ1
ЗК14			К1, К2	АВ1
ЗК15			К1, К2	АВ1
<b>Спеціальні (фахові) компетентності</b>				
СК1	ЗН2	УМ1		
СК2			К2	
СК3			К2	
СК4		УМ1		
СК5	ЗН2		К2	
СК6				
СК7	ЗН1	УМ1		
СК8		УМ1		
СК9				
СК10			К1	АВ1
СК11				АВ1
СК12	ЗН1			
СК13		УМ1		АВ1
СК14	ЗН1		К1	
СК15			К1	АВ2



Таблиця 3

### Перелік компонент освітньої (освітньо-професійної) програми

Код навч. дисц.	Компоненти освітньо-професійної програми (навчальні дисципліни, курсові проекти (робота), види практики, кваліфікаційна робота)	Кількість кредитів	Форма підсумкового контролю
1	2	3	4
<b>Обов'язкові компоненти освітньо-професійної програми</b>			
ОК 1	Історія України	3	екзамен
ОК 2	Іноземна мова	6	екзамен
ОК 3	Українська мова за професійним спрямуванням	3	екзамен
ОК 4	Вища та прикладна математика	5	екзамен
ОК 5	Логістика	7	екзамен
ОК 6	Теорія організацій	4	екзамен
ОК 7	Правознавство	5	екзамен
ОК 8	Економічна теорія	4	залік
ОК 9	Операційний менеджмент	4	екзамен
ОК 10	Управлінський облік	3	екзамен
ОК 11	Зовнішньоекономічна діяльність підприємства	5	екзамен
ОК 12	Клієнтоорієнтований менеджмент	4	екзамен
ОК 13	Управління сталим розвитком підприємства	4	екзамен
ОК 14	Планування та управління фінансами підприємства	4	екзамен
ОК 15	Управління фінансовими та матеріальними ресурсами на мезо- та макрорівні	3	екзамен
ОК 16	Регіональний менеджмент	4	екзамен
ОК 17	Менеджмент	6	екзамен
ОК 18	Інноваційний менеджмент	3	залік
ОК 19	Адміністративний менеджмент	4	екзамен
ОК 20	Зовнішньоекономічний потенціал країн світу	4	залік
ОК 21	Самоменеджмент	4	екзамен
ОК 22	Стратегічний менеджмент	3	екзамен
ОК 23	Кваліфікаційна робота бакалавра	6	залік
ОК 24	Виробнича управлінська практика	9	залік
ОК 25	Менеджмент персоналу	5	екзамен
ОК 26	Курсова з дисципліни «Управління сталим розвитком підприємства»		
ОК 27	Курсова з дисципліни «Адміністративний менеджмент»		
<b>Загальний обсяг обов'язкових компонентів:</b>		<b>112</b>	
<b>Вибіркові компоненти освітньої (освітньо-професійної) програми</b>			
Вибірковий блок 1 (за наявності)			
ВБ 1.1.	Організаційна поведінка	3	залік
ВБ 1.2.	Етика бізнесу	4	залік
ВБ 1.3.	Інформаційні системи та технології в менеджменті	3	залік
ВБ 1.4.	Основи ділової комунікації	4	залік
ВБ 1.5.	Менеджмент підприємницької діяльності	4	залік
ВБ 1.6.	Статистика	4	залік
ВБ 1.7.	Історія менеджменту	4	екзамен
ВБ 1.8.	Діловодство	4	залік
ВБ 1.9.	Англійська мова ділової комунікації	12	залік
ВБ 1.10.	Навчальна організаційна практика	6	залік
<b>Вибірковий блок 2 (за наявності)</b>			
ВБ 2.1.	Вибіркова дисципліна, що забезпечує рухову активність, фізичну підготовку	3	залік
ВБ 2.2.	Іноземна професійно-комунікативної спрямованості (англійська) Іноземна професійно-комунікативної спрямованості (німецька) Іноземна мова професійно-комунікативної спрямованості	12	залік

	(французька)		
ВБ 2.3.	Вибіркова дисципліна, що забезпечує формування компетентності з української зарубіжної культури	3	залік
ВБ 2.4.	Вибіркова дисципліна, що забезпечує формування компетентності з медичної допомоги, безпеки життєдіяльності	3	залік
ВБ 2.5.	Вибіркова дисципліна, що забезпечує формування компетентності з філософії, соціально-політичних наук	3	екзамен
ВБ 2.6.	Вибіркова дисципліна в межах університету №1	3	залік
ВБ 2.7.	Вибіркова дисципліна в межах університету №2	3	залік
ВБ 2.8.	Інфраструктурне забезпечення міжнародного бізнесу	4	екзамен
	Світові ринки товарів та послуг		
	Бізнес-середовище міжнародних ринків		
ВБ 2.9.	Корпоративна соціальна відповідальність	4	залік
	Механізм побудови партнерських відносин у бізнесі		
	Кроскультурне лідерство		
ВБ 2.10.	Кооперація в міжнародному бізнесі	5	екзамен
	Глокальний менеджмент		
	Виробничі та торговельні мережі в системі ТНК		
ВБ 2.11.	Система інституцій міжнародного бізнесу	4	екзамен
	Менеджмент міжнародних торговельних операцій		
	Міжнародні контракти: укладання та технології здійснення		
ВБ 2.12.	Система контролю міжнародних бізнес-процесів	4	залік
	Операційний контроль експортно-імпортової діяльності		
	Стратегічний контроль у менеджменті міжнародного бізнесу		
ВБ 2.13.	Інвестування міжнародного бізнесу	3	екзамен
	Організація виробництва в міжнародному бізнесі		
	Управління виробництвом в міжнародному бізнесі		
ВБ 2.14.	Формування системи кадрової забезпечення міжнародного бізнесу	5	екзамен
	Екологічна безпека в системі міжнародного бізнесу		
	Кібербезпека та захист інформації в системі міжнародного бізнесу		
ВБ 2.15.	Страховання міжнародного бізнесу	3	залік
	Управління ризиками в системі міжнародного бізнесу		
	Менеджмент міжнародного страхування		
ВБ 2.16.	Організація комунікацій в менеджменті міжнародного бізнесу	5	екзамен
	Бренд-менеджмент у системі міжнародного бізнесу		
	NPS-менеджмент у міжнародному бізнесі		
ВБ 2.17.	Державне регулювання міжнародної економічної діяльності	4	залік
	Державне регулювання міжнародного бізнесу		
	Міждержавні регуляторні об'єднання		
ВБ 2.18.	SEO-менеджмент в міжнародному бізнесі	3	екзамен
	Міжнародна комерційна діяльність		
	Прогнозування діяльності міжнародних корпорацій		
ВБ 2.19.	Курсова робота з дисципліни «SEO-менеджмент в міжнародному бізнесі»	1	
	Курсова робота з дисципліни «Міжнародна комерційна діяльність»		
	Курсова робота з дисципліни «Прогнозування діяльності міжнародних корпорацій»		
ВБ 2.20.	Міжнародний проектний менеджмент	5	залік
	Міжнародні фонди та програми		
	Фандрайзинг в системі менеджменту міжнародного бізнесу		
<b>Загальний обсяг вибірових компонентів:</b>		<b>128</b>	
<b>Загальний обсяг освітньо-професійної програми</b>		<b>240</b>	

Таблиця 4

## Структурно-логічна схема освітньої (освітньо-професійної) програми

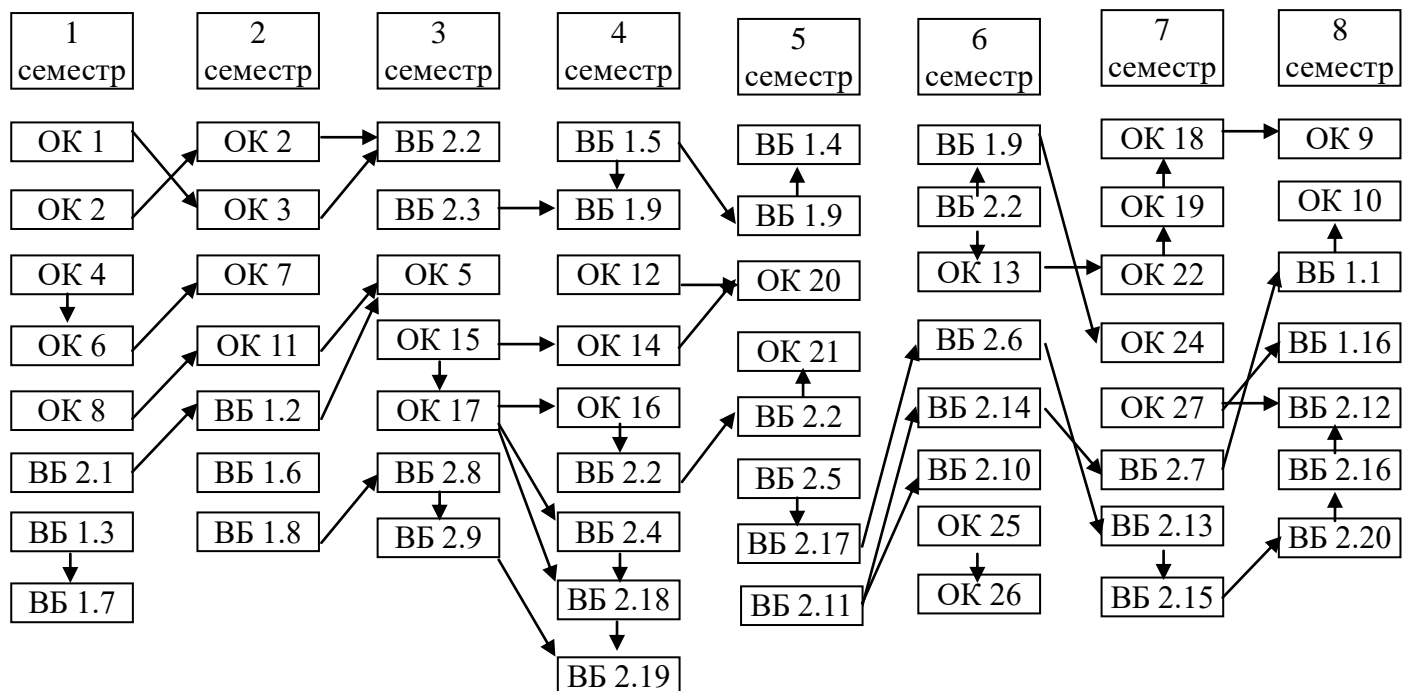



Матриця відповідності програмних компетентностей компонентам освітньої (освітньо-професійної) програми

	OK 1	OK 2	OK 3	OK 4	OK 5	OK 6	OK 7	OK 8	OK 9	OK 10	OK 11	OK 12	OK 13	OK 14	OK 15	OK 16	OK 17	OK 18	OK 19	OK 20	OK 21	OK 22	OK 23	OK 24	OK 25	OK 26	OK 27	
ЗК 1	+						+														+							
ЗК 2																												
ЗК 3				+	+												+	+			+							
ЗК 4															+			+										
ЗК 5																					+	+		+	+		+	+
ЗК 6	+		+	+	+	+	+	+	+	+	+	+	+	+	+	+	+	+	+	+	+	+	+	+	+	+	+	+
ЗК 7		+					+																					
ЗК 8												+					+											
ЗК 9				+													+		+			+						
ЗК 10											+										+			+	+			
ЗК 11					+									+								+						
ЗК 12													+				+					+					+	+
ЗК 13			+																+									
ЗК 14																												
ЗК 15												+							+								+	
ФК 1					+											+					+						+	
ФК 2									+													+		+	+	+		
ФК 3											+			+		+		+	+									
ФК 4								+							+			+	+					+	+		+	+
ФК 5																		+										
ФК 6																												
ФК 7											+							+										
ФК 8																						+					+	+
ФК 9																+		+								+		
ФК 10													+			+		+				+						
ФК 11																					+		+					
ФК 12											+			+						+				+			+	+
ФК 13							+										+											
ФК 14												+					+											
ФК 15																+										+		

Матриця відповідності програмних компетентностей компонентам освітньої (освітньо-професійної) програми

	ВБ 1.1.	ВБ1.2.	ВБ1.3.	ВБ.1.4.	ВБ1.5.	ВБ1.6.	ВБ1.7.	ВБ1.8.	ВБ1.9.	ВБ1.10.
ЗК 1								+		
ЗК 2										
ЗК 3					+					
ЗК 4					+					
ЗК 5										
ЗК 6	+	+	+		+	+	+	+	+	+
ЗК 7									+	
ЗК 8			+					+		+
ЗК 9										
ЗК 10						+		+		+
ЗК 11	+									
ЗК 12										
ЗК 13							+		+	
ЗК 14									+	
ЗК 15	+	+								
ФК 1								+		
ФК 2										
ФК 3										
ФК 4				+						
ФК 5										
ФК 6	+									
ФК 7								+		
ФК 8				+			+			
ФК 9	+						+			
ФК 10										
ФК 11										
ФК 12				+						
ФК 13										
ФК 14	+									
ФК 15	+				+					

## Матриця відповідності програмних компетентностей компонентам освітньої (освітньо-професійної) програми

	ВБ2.1.	ВБ2.2.	ВБ2.3.	ВБ2.4.	ВБ2.5.	ВБ2.6.	ВБ2.7.	ВБ2.8.	ВБ2.9.	ВБ2.10.	ВБ2.11.	ВБ2.12.	ВБ2.13.	ВБ2.14.	ВБ2.15.	ОВБ2.16.	ВБ2.17.	ВБ2.18.	ВБ2.19.	ВБ2.20.
ЗК 1				+	+															
ЗК 2	+																			
ЗК 3												+		+						
ЗК 4				+									+			+	+	+		
ЗК 5																				
ЗК 6		+	+		+	+	+	+	+	+	+	+	+	+	+	+	+	+	+	+
ЗК 7		+																		
ЗК 8		+	+									+			+	+	+			
ЗК 9											+		+						+	
ЗК 10																+		+		
ЗК 11										+		+			+					
ЗК 12													+				+			
ЗК 13					+											+				
ЗК 14			+																	
ЗК 15			+	+											+					
ФК 1																				
ФК 2												+			+		+	+		
ФК 3													+			+				
ФК 4																+				
ФК 5														+				+		
ФК 6															+		+			
ФК 7												+			+					
ФК 8												+	+			+				
ФК 9				+											+					+
ФК 10												+		+						
ФК 11			+													+		+		
ФК 12											+						+			
ФК 13								+				+			+	+				
ФК 14													+	+				+		
ФК 15											+				+		+			+





**Матриця забезпечення програмних результатів навчання (РН) відповідним компонентам  
освітньої (освітньо-професійної) програми**

	<b>ВБ 1.1.</b>	<b>ВБ1.2.</b>	<b>ВБ1.3.</b>	<b>ВБ.1.4.</b>	<b>ВБ1.5.</b>	<b>ВБ1.6.</b>	<b>ВБ1.7.</b>	<b>ВБ1.8.</b>	<b>ВБ1.9.</b>	<b>ВБ1.10.</b>
<b>РН 1</b>							+			
<b>РН 2</b>					+		+			
<b>РН 3</b>										
<b>РН 4</b>				+	+		+			
<b>РН 5</b>				+						
<b>РН 6</b>				+						
<b>РН 7</b>						+				
<b>РН 8</b>					+		+			
<b>РН 9</b>	+	+	+	+						
<b>РН 10</b>		+		+						
<b>РН 11</b>	+	+								
<b>РН 12</b>					+					
<b>РН 13</b>	+							+	+	
<b>РН 14</b>	+	+		+						
<b>РН 15</b>	+			+						
<b>РН 16</b>	+	+								
<b>РН 17</b>				+						
<b>РН18</b>					+					+
<b>РН19</b>	+	+						+		+
<b>РН20</b>				+				+		+
<b>РН21</b>			+	+						+
<b>РН22</b>			+	+						+

**Матриця забезпечення програмних результатів навчання (РН) відповідним компонентам освітньої (освітньо-професійної) програми**

	ВБ2. 1.	ВБ2.2.	ВБ2.3.	ВБ2.4.	ВБ2.5.	ВБ2.6.	ВБ2.7.	ВБ2.8.	ВБ2.9.	ВБ2.10.	ВБ2.11.	ВБ2.12.	ВБ2.13.	ВБ2.14.	ВБ2.15.	ОВБ2.16.	ВБ2.17.	ВБ2.18.	ВБ2.19.	ВБ2.20.
<b>РН 1</b>			+		+															
<b>РН 2</b>	+																			
<b>РН 3</b>																				
<b>РН 4</b>																				
<b>РН 5</b>									+											
<b>РН 6</b>										+										
<b>РН 7</b>											+									
<b>РН 8</b>												+								
<b>РН 9</b>														+						
<b>РН 10</b>															+			+		
<b>РН 11</b>				+												+				
<b>РН 12</b>															+			+		
<b>РН 13</b>		+	+	+	+										+		+		+	
<b>РН 14</b>												+					+			
<b>РН 15</b>					+					+					+					+
<b>РН 16</b>					+									+				+		
<b>РН 17</b>																				
<b>РН18</b>								+		+			+		+		+	+	+	
<b>РН19</b>									+		+			+		+				
<b>РН20</b>										+	+					+		+		+
<b>РН21</b>												+			+			+	+	
<b>РН22</b>										+		+	+		+		+	+		+

